

MARSTRAND

BRUKSANVISNING
USERS MANUAL



GRATULERAR!

Du är nu ägare till en av de mest exklusiva ställbara sängarna på marknaden. Du har köpt en högkvalitetsprodukt med elektroniska komponenter och rörliga delar från Carpe Diem Beds of Sweden.

Innan din säng sätts i drift, var god läs igenom denna instruktion samt förvara den omsorgsfullt. Observera att garantiåtaganden inte gäller om du gör ändringar på produkten. Vi reserverar oss för ändringar i utförande och funktion.

Sov så gott, önskar Carpe Diem Beds of Sweden.



INDEX

	SIDA
SÄKERHET	5
Säkerhetsanvisningar	5
Specifikation	5
HANDKONTROLL	6-7
Framsida	6
Byte batterier i handkontrollen	7
Batteriets livslängd	7
Viktigt om batterier	7
MANÖVRERING	8
Huvudända eller fotända – UPP / NER	8
Huvudända och fotända – UPP/NER SAMTIDIGT	8
Svankstöd – UPP / NER	8
Sätt igång din säng	8
NÖDSÄNKNING	9
Nödsänkning och batteribyte	9
FUNKTIONER	10-11
Barnlås-funktion	10
Minnesfunktion	11
Belysning	11
FELSÖKNING OCH SERVICE	12-13
Felsökning	12
Service och underhåll	13
Rengöring	13
Kanalinställning	13

SÄKERHET

- Sängen får inte installeras inom sjukhusområde.
- Öppnande eller byte av elektriska komponenter får endast utföras av elteknisk personal.
- Vid funktionsstörningar måste samtliga komponenter kopplas från och stickkontakten till nätanslutningen dras ut.
- Motorerna (för höjning och sänkning av sängen) får maximalt köras i 2 minuter som därefter måste följas av 18 minuter uppehåll. Detta får inte överskridas. Om så sker kan motorn bli överbelastad, vilket leder till missljud och ökad förlitning.
- Elledningar får inte utsättas för klämrisk eller påfrestning genom böjning eller dragning.
- Ombyggnad och förändring av styrning och driftfunktion är inte tillåten.
- Drift i atmosfär med explosionsrisk är inte tillåten.
- Då sängens funktioner körs, försäkra dig om att inga kroppsdelar eller föremål kommer i kläm samt att ingen vistas under sängen.
- Sängen är ingen leksak. Barn skall ej använda sängens funktioner utan vuxens uppsikt.
- Sänggramen är utrustad med ett mjukt klämskydd som ej är till för att stå eller sitta på.
- Vid användande av sängens höj- och sänkfunktion skall användaren ligga i sängen och inte sitta eller stå på dess rörliga delar.
- Risk för personfara vid användande av vätska i närheten av stickkontaktarna eller övriga elektriska komponenter.

SPECIFIKATION

Sängens lägesinställningar styrs av ett motorpaket samt ett motordrivet svankstöd. Sängens funktioner styrs med hjälp av en radiokontrollerad handkontroll. Motorn och handkontrollen är programmerade från leverantören. Dessa har ett unikt samband för att det ska gå att ställa två likadana sängar bredvid varandra och köra dem individuellt. På sängen finns ett nödsänkningssystem som möjliggör sänkning av sängens rörliga delar vid strömavbrott. Sängen är också utrustad med en mjuk kant på sänggramen vilken skall minska risken för klämning. Därutöver finns också belysning, minnesfunktion och barnlås.

HANDKONTROLL | FRAMSIDA

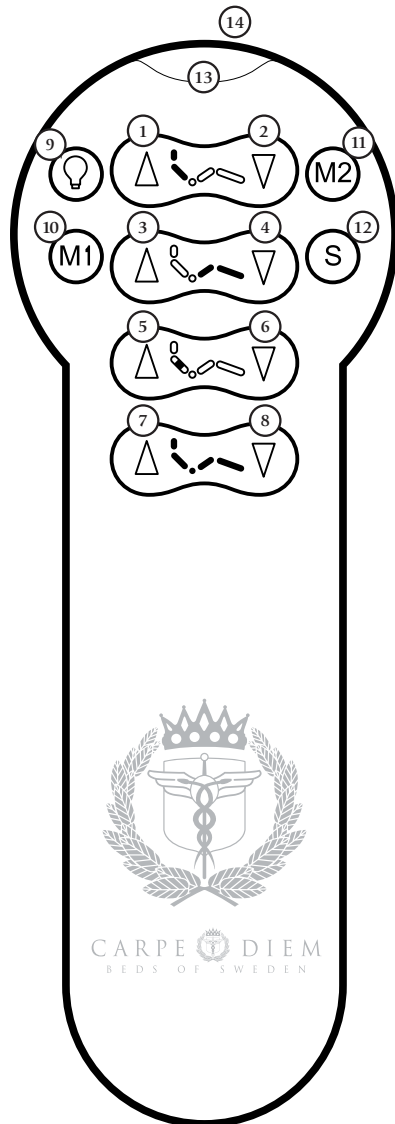

1. Huvudända upp
2. Huvudända ned
3. Fotända upp
4. Fotända ned
5. Svankstöd upp
6. Svankstöd ned
7. Allt upp
8. Allt ned
9. Belysning On/Off
10. Minne 1
11. Minne 2
12. Set
13. Blå ljusdiod
14. Brytare för barnlås

BYTE AV BATTERIER

Avlägsna locket till batterifacket på handkontrollens baksida. Byt till nya batterier. Märkning för + och - finns ingraverad, sätt tillbaka locket.

Handkontrollen styrs och aktiveras av tre stycken AAA batterier.

Tryck på valfri knapp i 3 sek, om du inte gör detta så kommer handkontrollen att fungera efter 5 minuter.

BATTERIETS LIVSLÄNGD

När handkontrollen eller nödsänkningen inte längre fungerar som den ska, måste batterierna bytas ut.

Var rädd om miljön, lämna gamla batterier till insamling.

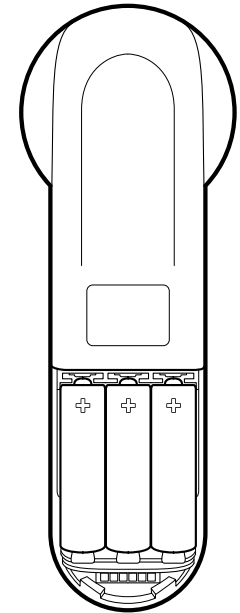

VIKTIGT OM BATTERIER

För att undvika skador genom urladdade eller korroderade batterier beakta följande råd:

- Se till att batterierna läggs in rätt.
- Använd inte gamla och nya batterier tillsammans. Inte heller olika sorters batterier.
- Om du laddar upp batterier själv, använd alltid uppladdningsbara batterier. Det är farligt att försöka ladda upp vanliga torrbatterier.
- Om du under en längre tid inte önskar använda handkontrollen, ta ur batterierna.
- Om något batteri har läckt, rengör batterifacket och byt samtliga batterier.

MANÖVRERING AV SÄNGEN

Nedan hittar du instruktioner kring hur du bäst manövrerar din ställbara säng från Carpe Diem Beds of Sweden.

HUVUD- ELLER FOTÄNDA | UPP/NER



Sängdelen avbildad på knappen förflyttas uppåt eller nedåt, så länge knappen hålls nertryckt, eller till ändläget då den slår ifrån själv.

HUVUD- OCH FOTÄNDA | UPP/NER SAMTIDIGT



Båda delarna förflyttas uppåt eller nedåt, så länge knappen hålls intryckt, eller till ändläget då den slår ifrån själv. När den ena delen når sitt ändläge fortsätter den andra till sitt ändläge.

SVANKSTÖD | UPP/NER



Svankstödet förflyttas uppåt eller nedåt, så länge knappen hålls nertryckt, eller till ändläget då den slår ifrån själv.

SÄTT IGÅNG DIN SÄNG

Lossa buntbandet som håller fast nätkabeln under sängen vid transport.

Ta bort tejen på lampan, det är en transportsäkring.

Ta sedan bort plastpåsen med handkontrollen som sitter häftad på undersidan av sängen.

Ställ sängen på plats och anslut nätkabeln till ett jordat uttag.

Använd handkontrollen och njut av din nya säng.

NÖDSÄNKNING

Sängen är utrustad med en nödsänkingsfunktion, som gör det möjligt att sänka sängens rörliga delar till liggläge. Vid ett eventuellt strömavbrott, använd handkontrollens knappar som vanligt och sänk din säng till liggläge. Batteri till nödsänkningen sitter monterat synligt på motorn. (se bilder nedan).

Nödsänkingsfunktionen styrs och aktiveras av två stycken 9V batterier.

BATTERIBYTE FÖR NÖDSÄNKNING

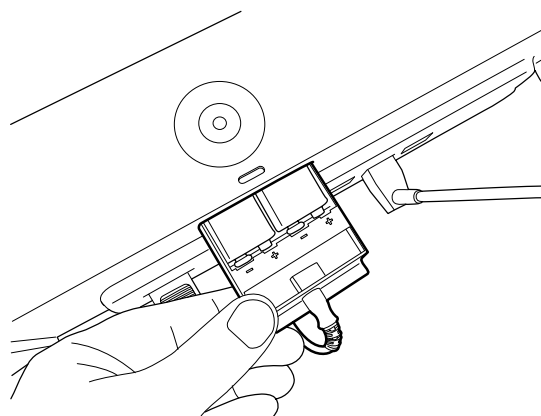

Lossa kontakten från motorn. Dra batterifacket rakt ut.

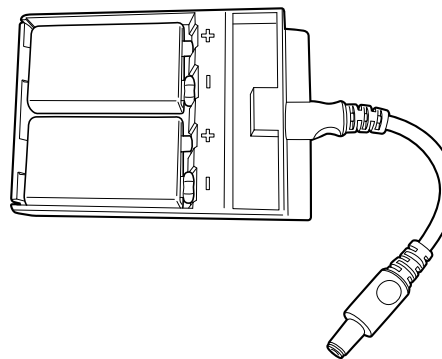

Byt till nya batterier.

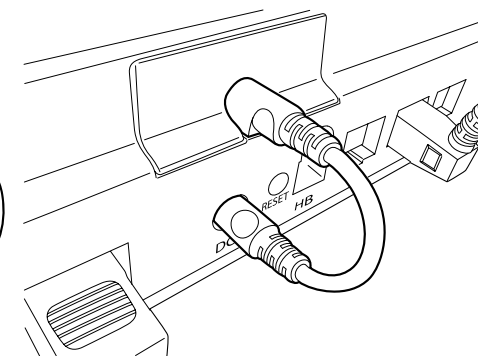

Skjut in batterifacket och anslut kontakten.

FUNKTIONER | BARNLÅS

AKTIVERA BARNLÅS

Ta bort 1 batteri och vänta i 15 sekunder.

Tryck in båda knapparna på knapprad två och montera batteriet samtidigt som knapparna trycks in. Barnlåset är aktiverat.

ANVÄNDNING AV BARNLÅS

Tryck in båda knapparna på knapprad två, LED-lampan börjar lysa, så länge som LED-lampan lyser med fast sken kan du släppa knapparna och manövrera sängen.

AVAKTIVERA BARNLÅS

Ta bort 1 batteri och vänta i 15 sekunder.

Sätt in batteriet, barnlåset är avaktiverat.

MINNESFUNKTION

Det finns en minnesfunktion inbyggd i handkontrollen som gör att du kan ha ett favoritläge på huvudändan, och fotändan.

- Kör t.ex. huvudändan till valfri position.
- Tryck på knappen "S" (Set) på handkontrollen.
- Direkt efter välj minnesfunktion 1 eller 2 på handkontrollen.
- Positionen är nu sparad.

För att nå den sparade positionen från liggande läge, håll inne minnesknappen du valt och motorn kommer att stanna i programmerat läge.

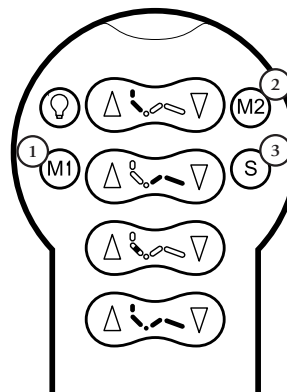

1. Minne 1
2. Minne 2
3. Set

BELYSNING

Under sängen finns en LED-belysning som aktiveras genom On/Off knappen på handkontrollen. LED-belysningen är till för att vid mörker lättare kunna lokalisera sig i sovrummet utan att tända övrig belysning. LED-belysningen sitter i sängens motor och får ström via den.

Innan du använder LED-belysningen. Kontrollera att kontakterna sitter enligt bilden nedan samt att belysningen inte hänger löst mot golvet, utan är fäst vid sin plats på motorn.

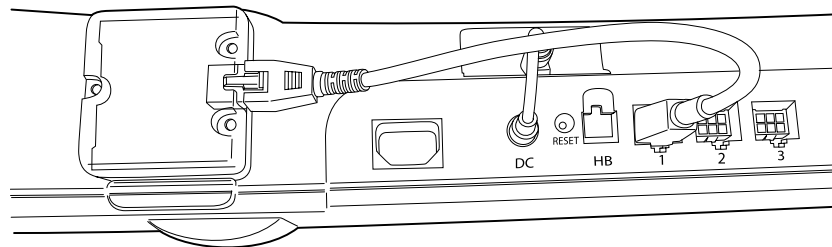

FELSÖKNING

FEL	ORSAK	ÅTGÄRD
Systemet fungerar inte.	Systemet ej anslutet.	Sätt i sladden.
	Felaktig inställning mellan handkontroll och motor.	Aktivera genom knapptryckning. Se avsnitt "kanalinställning".
	Defekt handkontroll eller mottagare.	Vänd dig till din återförsäljare.
	Backupbatteriet på motorn urladdat.	Byt batteri i motorn. Om felet ej avhjälpas, vänd dig till din återförsäljare.
Systemet går endast i en riktning.	Batterierna är defekta, urladdade eller felaktigt ilagda.	Lägg i batterierna i motorn enligt markering. Byt till nya vid behov.
Handkontrollen fungerar ej. (Blå ljusdiod lyser inte.)	Batterierna i handkontrollen är urladdade eller felaktigt ilagda.	Kontrollera batterierna, alternativt byt ut dem mot nya.
	Defekt handkontroll.	Vänd dig till din återförsäljare.
LED-belysningen fungerar ej.	Kontakterna sitter fel eller glappar.	Kontrollera att kontakterna sitter ordentligt. Om felet ej avhjälpas, vänd dig till din återförsäljare.

SERVICE OCH UNDERHÅLL

Sängen är vid leverans insmord med fett på alla rörliga yttre delar så som leder, gångjärn och lagerytor. Inom 2 år skall leder, gångjärn och lagerytor smörjas med ett kedjespray tex. SWEDEX Kedjespray med Zonyl.

När det gäller service – följ instruktionerna i avsnittet "åtgärder" under Felsökning.

RENGÖRING

Handkontrollen och övriga komponenter får endast rengöras med en torr eller lätt fuktad trasa.

OBS! Risk för personfara vid användande av vätska i närheten av stickkontaktarna eller övriga elektriska komponenter

KANALINSTÄLLNING

Motor och handkontroll är programmerade från vår leverantör, det är en unik inställning mellan just den här motorn och handkontrollen. Men om problem uppstår någon gång i framtiden, kan du göra på följande sätt:

Håll knappen "Reset" intryckt på motorpaketet med en t.ex. bläckpenna och tryck samtidigt på valfri knapp på handkontrollen.

ÖVRIGT

Om fel inte kan åtgärdas enligt ovan, vänd dig till din återförsäljare.

INDEX

	PAGE
SAFETY	16
Safety instructions	16
Specification	16
HAND CONTROL	17–18
Front side	17
Replacing the batteries in the hand control	18
Battery life	18
Battery safety	18
OPERATION	19
Head end or foot end – UP/DOWN	19
Head end and foot end – UP/DOWN TOGETHER	19
Lumbar support – UP/DOWN	19
Preparing your bed	19
EMERGENCY LOWERING	20
Emergency lowering and battery replacement	20
FUNCTIONS	21–22
Child-lock function	21
Memory function	22
Illumination	22
FAULT FINDING AND SERVICE	23–24
Fault finding	23
Service and maintenance	24
Cleaning	24
Channel selection	24

CONGRATULATIONS!

You are now the owner of one of the most exclusive adjustable beds on the market. You have purchased a high-quality product containing electronic components and moving parts from Carpe Diem Beds of Sweden.

Before operating your bed, please take a moment to read through this manual and then keep the manual in a safe place. Note that the warranty does not apply if you make any alterations to the product. We reserve the right to make changes to the design and function.

Good night, sleep tight! wish Carpe Diem Beds of Sweden.



SAFETY

- The bed must not be used within a hospital.
- Opening or replacing electrical components may only be performed by suitably qualified personnel.
- If a fault occurs, all components must be disconnected and the mains plug pulled out.
- The motors (for raising and lowering the bed) may only be run for 2 minutes at a time, after which they must rest for 18 minutes. These times must be adhered to. Otherwise the motors may be overloaded, leading to noise and increased wear.
- The electrical wiring may not be exposed to pinching, or other mechanical deformation caused by bending or pulling.
- Alterations and additions to the control and operating functions are forbidden.
- Do not use the bed in atmospheres with an explosive risk.
- Before operating the bed, make sure that no parts of the body or other objects can become trapped and that there is no one under the bed.
- This bed is not a toy. Children shall not operate the bed without the supervision of an adult.
- The bed frame is fitted with a soft anti-pinch protector, which you should not sit or stand on.
- When using the bed's lifting or lowering functions, the user shall lie in the bed and not sit or stand on the moving parts.
- There is a risk of personal injury when using liquids in the proximity of the electrical plugs or other electrical components.

SPECIFICATION

The contour of the bed is controlled by a motor assembly and a motorised lumbar support. The functions are operated via a wireless hand control. The motor and hand control are pre-programmed by the supplier. They have a unique code system that allows two beds to be placed alongside each other and still be controlled individually. The bed has an emergency lowering system that permits lowering of the moving parts of the bed if there is a power failure. The bed frame is also fitted with a soft edge to minimise any risk of pinching. In addition to this, there is also illumination, a memory function and a child-lock.

HAND CONTROL | FRONT SIDE

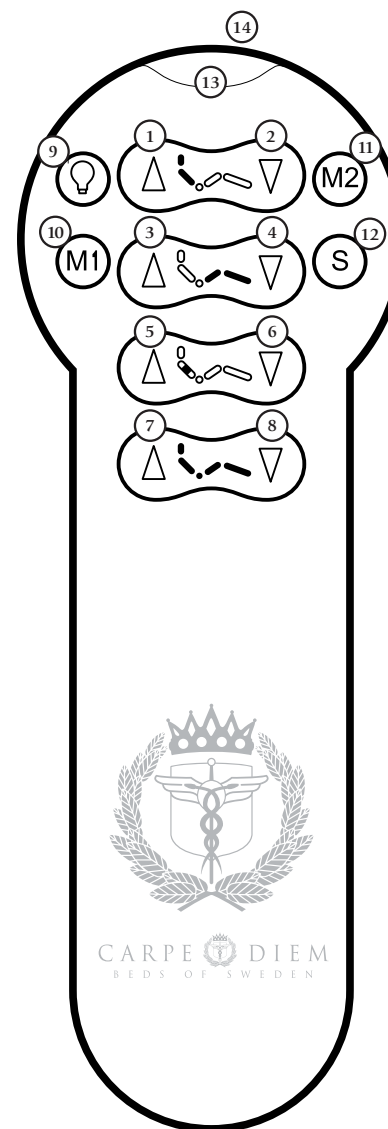

1. Head end up
2. Head end down
3. Foot end up
4. Foot end down
5. Lumbar support up
6. Lumbar support down
7. All up
8. All down
9. Illumination On/Off
10. Memory 1
11. Memory 2
12. Set
13. Blue LED
14. Child-lock switch

REPLACING BATTERIES

Remove the battery cover on the rear of the hand control. Replace with new batteries. The + and – symbols are engraved. Replace the battery cover.

The hand control is powered by three AAA batteries.

Press any button for 3 seconds, or wait for 5 minutes for the hand control to reassume its function.

BATTERY LIFE

If the hand control or emergency lowering function stop working, it is probably time to replace the batteries.

Be eco-conscious, leave your old batteries at a collection point.

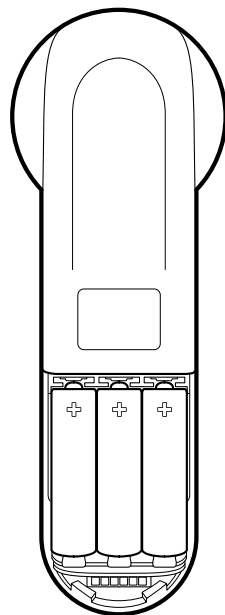

BATTERY SAFETY

To avoid damage from discharged or corroded batteries, note the following advice:

- Make sure the batteries are correctly fitted.
- Do not mix new and old batteries together. Or different types of battery.
- If you wish to use rechargeable batteries: Use only rechargeable batteries. Charging ordinary dry batteries is dangerous!
- If you are not going to use the hand control for a longer period, remove the batteries.
- If any of the batteries has started to leak, clean out the battery holder and replace all batteries.

OPERATING THE BED

The following instructions will guide you in the operation of your adjustable bed from Carpe Diem Beds of Sweden.

HEAD OR FOOT END | Up/Down



The section of the bed shown on the button moves up or down as long as the button is depressed, or until the end position is reached (when it turns off).

HEAD AND FOOT END | Up/Down TOGETHER



Both sections of the bed move up or down as long as the button is depressed, or until the end position is reached (when it turns off). When one section reaches end position, the other section continues until it also reaches end position.

LUMBAR SUPPORT | Up/Down



The lumbar support moves up or down as long as the button is depressed, or until the end position is reached (when it turns off).

PREPARING YOUR BED

Loosen the transport straps holding the mains cable under the bed. Remove the transport security tape from the lamp. Now remove the plastic bag containing the hand control which is stapled underneath the bed.

Place the bed in its position and connect the mains cable to an earthed outlet. Use the hand control and enjoy your bed!

EMERGENCY LOWERING

The bed has an emergency lowering function that allows the moving parts of the bed to be lowered to the flat position. If a power failure occurs, use the hand control buttons as normal and lower the bed to the flat position. The emergency lowering battery is visible when looking at the motor (see figure below).

The emergency lowering function is powered by two 9 V batteries.

BATTERY REPLACEMENT FOR EMERGENCY LOWERING

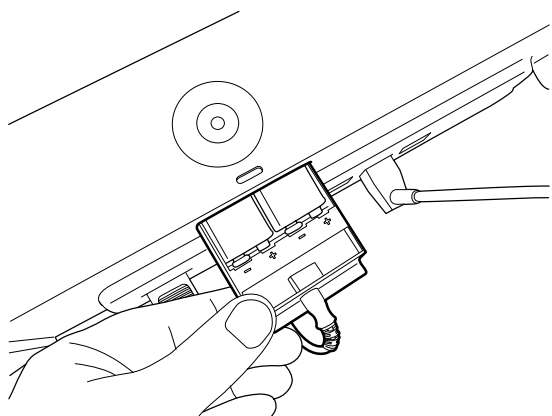

Loosen the connector on the motor. Pull the battery box straight out.

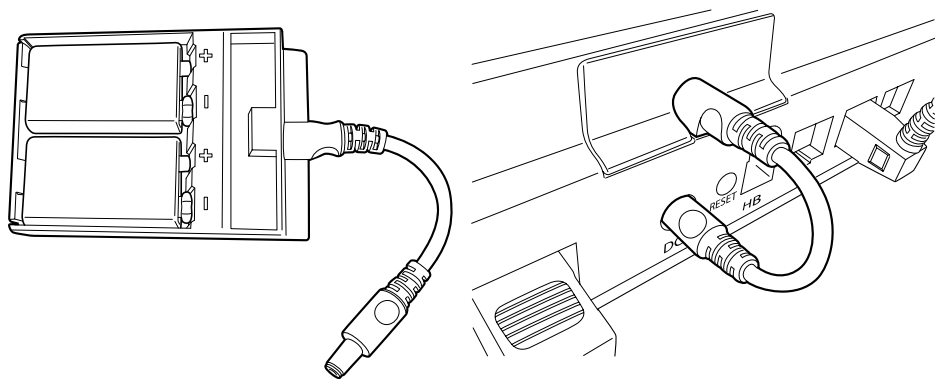

Replace with new batteries.

Push the battery box in
and refit the connector.

FUNCTIONS | CHILD-LOCK

ACTIVATE CHILD-LOCK

Remove one battery from the hand control and wait 15 seconds.

Press both buttons on the second row from the top and mount the battery back during pressing the buttons. Child-lock is activated.

UNLOCK CHILD-LOCK FUNCTION

Press both buttons on the second row from the top, the blue LED lights up. Adjustments of the bed are possible as long as the blue LED are lightened.

INACTIVATE CHILD-LOCK

Remove one battery from the hand control and wait 15 seconds.

Mount the battery back to the hand control. Child-lock is inactivated.

MEMORY FUNCTION

There is a memory function built into the hand control, it allows you to store a favourite position for the head end and foot end.

- Example: move the head end to a position.
- Press the "S" button (Set) on the hand control.
- Then immediately select memory function 1 or 2 on the hand control.
- The position is now saved.

To use the saved position from the flat position, depress the memory button you selected and the motor will stop at the programmed position.

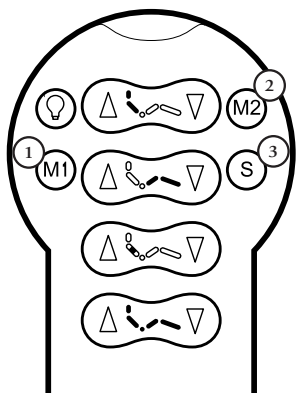

1. Memory 1
2. Memory 2
3. Set

ILLUMINATION

There is LED illumination beneath the bed that is activated via the On/Off button on the hand control. The LED illumination is an aid to localisation in a dark bedroom without needing to turn on other lights. The LED illumination is mounted on the motor and is also powered from it.

Before you use the LED illumination: Check that the connectors are in accordance with the figure below and that the illumination is not hanging down onto the floor, but is fixed to the motor.

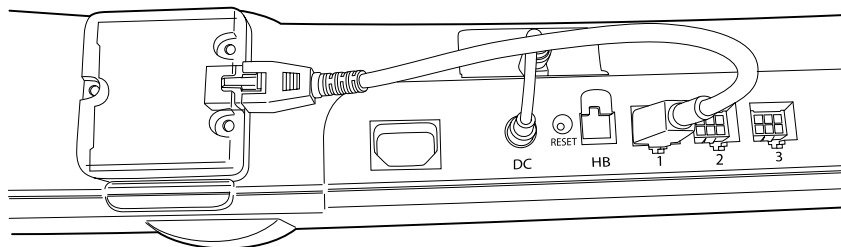

FAULT FINDING

FAULT	CAUSE	REMEDY
System not working.	System not connected.	Connect cable.
	Incorrect settings between hand control and motor.	Activate by pressing a button. See action "Channel selection".
	Defective hand control or receiver.	Contact your dealer.
	Back-up battery on motor discharged.	Replace battery on motor. If this doesn't help contact your dealer.
System only operates in one direction.	Defective batteries, discharged or incorrectly fitted.	Fit the batteries on motor according to the symbols. Replace with new if required.
Hand control does not work (blue LED doesn't light up).	The batteries in the hand control are discharged or incorrectly fitted.	Check the batteries or replace with new.
	Defective hand control.	Contact your dealer.
LED illumination does not work.	Connection incorrect or loose.	Check that the connector is fitted properly. If this doesn't help contact your dealer.

OTHER FAULTS

If the fault cannot be corrected as above, contact your dealer.

SERVICE AND MAINTENANCE

The bed is supplied lubricated with grease on all moving parts such as joints, hinges and bearing surfaces. Within 2 years at the most; joints, hinges and bearing surfaces shall be lubricated with chain grease spray e.g. SWEDEX Chain spray with Zonyl.

As far as service is concerned – follow the instructions in section “remedies” in Fault finding.

CLEANING

The hand control and other components may only be cleaned with a dry or slightly moist cloth.

NOTE! There is a risk of personal injury when using liquids in the proximity of the electrical plug or other electrical components.

CHANNEL SELECTION

The motor and hand control are pre-programmed by our supplier with a unique setting between each motor and hand control. If however a problem occurs you can do the following:

Hold the “Reset” button on the motor assembly depressed with e.g. a ball point pen and press any button on the hand control at the same time.

CARPE  DIEM
BEDS OF SWEDEN

CARPE DIEM BEDS OF SWEDEN AB | BOX 53 | 453 22 LYSEKIL | SWEDEN
INFO@CARPEDIEMBEDS.COM | WWW.CARPEDIEMBEDS.COM